

MyChair

Baby Chair

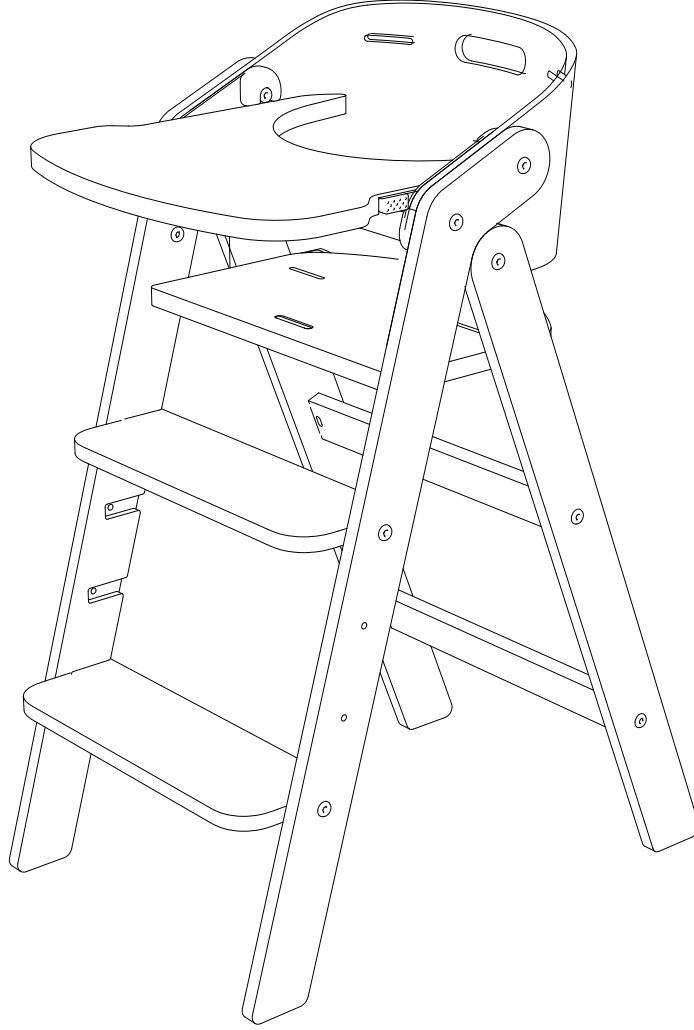

KOLAY
KURULUM
EASY
SETUP



• **mamatoyz** •

playful experience

+90 212 671 71 73

+90 554 497 72 36

info@mamatoyz.com

www.mamatoyz.com

mamatoyz

mamatoyz



ENG **WARNING!**

- Suitable for children aged 6 months to 15 years.
- Assembly should be done by an adult as in the drawing.
- Keep children away from the packaging material, otherwise there is a danger of suffocation.
- Should be used under adult supervision.
- More than one child should not be allowed to sit.
- The product should not be used on roadsides, slopes, roads or wet surfaces.

FR **ATTENTION!**

- Convient aux enfants de 6 mois à 15 ans.
- L'assemblage doit être fait par un adulte comme sur le dessin.
- Tenez les enfants éloignés du matériel d'emballage, sinon il y a un risque d'étouffement.
- Doit être utilisé sous la surveillance d'un adulte.
- Plus d'un enfant ne devrait pas être autorisé à s'asseoir.
- Le produit ne doit pas être utilisé sur les bords de route, les pentes, les routes ou les surfaces mouillées.

TR **UYARI!**

- 6 ay 15 yaş arası çocuklar için uygundur.
- Bir yetişkin tarafından çizimdeki gibi montaj yapılmalıdır.
- Çocukları ambalaj malzemesinde uzak tutunuz, aksi halde boğulma tehlikesi vardır.
- Bir yetişkin gözetiminde kullanılmalıdır.
- Birden fazla çocuğun oturmasına izin verilmemelidir.
- Ürün yol kenarında, yokuşta, yollarda, ıslak zeminlerde kullanılmamalıdır.

ES **ATENCIÓN!**

- Apto para niños de 6 meses a 15 años.
- El montaje debe ser realizado por un adulto como en el dibujo.
- Mantenga a los niños alejados del material de embalaje, de lo contrario hay peligro de asfixia.
- Debe utilizarse bajo la supervisión de un adulto.
- No se debe permitir que se sienten más de un niño.
- El producto no debe utilizarse en bordes de carreteras, pendientes, carreteras o superficies mojadas.

IT **ATTENZIONE!**

- Adatto a bambini dai 6 mesi ai 15 anni.
- Il montaggio deve essere eseguito da un adulto come nel disegno.
- Tenere i bambini lontani dal materiale di imballaggio, altrimenti c'è pericolo di soffocamento.
- Deve essere utilizzato sotto la supervisione di un adulto.
- Non dovrebbe essere permesso a più di un bambino di sedersi.
- Il prodotto non deve essere utilizzato su bordi stradali, pendii, strade o superfici bagnate.

GR **ΠΡΟΣΟΧΗ!**

- Κατάλληλο για παιδιά από 6 μηνών έως 15 ετών.
- Η συναρμολόγηση πρέπει να γίνει από ενήλικα όπως στο σχέδιο.
- Κρατήστε τα παιδιά μακριά από το υλικό συσκευασίας, διαφορετικά υπάρχει κίνδυνος ασφυξίας.
- Πρέπει να χρησιμοποιείται υπό την επίβλεψη ενήλικου.
- Δεν πρέπει να επιτρέπεται σε περισσότερα από ένα παιδιά να κάθονται.
- Το προϊόν δεν πρέπει να χρησιμοποιείται σε άκρες δρόμων, πλαγιές, δρόμους ή υγρές επιφάνειες.

DE **ACHTUNG!**

- Geeignet für Kinder im Alter von 6 Monaten bis 15 Jahren.
- Die Montage sollte wie in der Zeichnung von einem Erwachsenen durchgeführt werden.
- Andernfalls Kinder vom Verpackungsmaterial fernhalten es besteht Erstickungsgefahr.
- Sollte unter Aufsicht von Erwachsenen verwendet werden.
- Es darf nicht mehr als ein Kind sitzen.
- Das Produkt sollte nicht an Straßenrändern, Hängen, Straßen oder nassen Oberflächen verwendet werden.

CZ **UPOZORNĚNÍ!**

- Vhodné pro děti ve věku od 6 měsíců do 15 let.
- Montáž musí provést dospělá osoba, jak je znázorněno na obrázku.
- V opačném případě udržujte děti mimo dosah obalového materiálu. Hrozí nebezpečí udušení.
- Měl by být používán pod dohledem dospělé osoby.
- Více než jedno dítě by nemělo sedět.
- Výrobek by neměl být používán na krajnici, na svazích, na silnicích, na mokřím povrchu.
- by se nemělo používat.

تذير! AR

- مناسب للأطفال من عمر 6 أشهر إلى 15 سنة.
- يجب أن يتم التجميع بواسطة شخص بالغ كما هو موضح في الرسم.
- أبعد الأطفال عن مواد التغليف، وإلا هناك خطر الاختناق.
- ينبغي استخدامه تحت إشراف شخص بالغ.
- لا يسمح بجلوس أكثر من طفل.
- لا ينبغي استخدام المنتج على جانب الطريق، على المنحدرات، على الطرق، على الأسطح الرطبة.
- لا ينبغي أن تستخدم.

PT **AVISO!**

- Adequado para crianças dos 6 meses aos 15 anos.
- A montagem deve ser feita por um adulto de acordo com o desenho.
- Mantenha as crianças afastadas do material da embalagem, caso contrário existe perigo de asfixia.
- Deve ser utilizado sob a supervisão de um adulto.
- Não deve ser permitido que mais do que uma criança esteja sentada.
- O produto não deve ser utilizado em bermas, encostas, estradas ou superfícies molhadas.

1

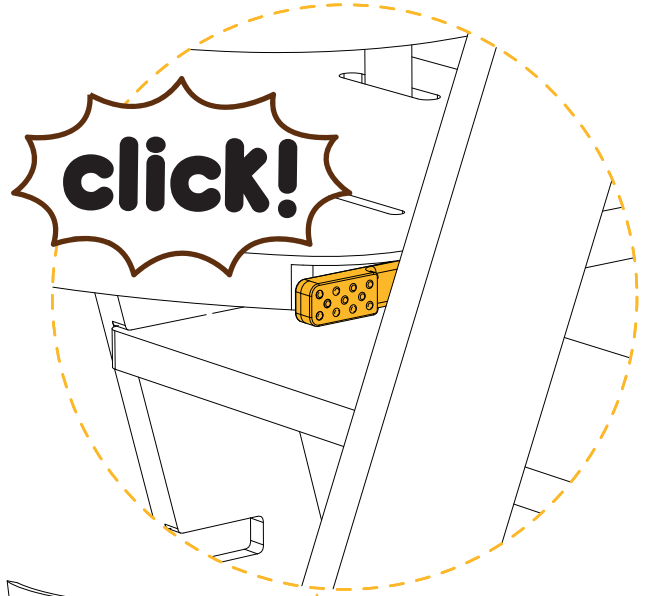

1



2

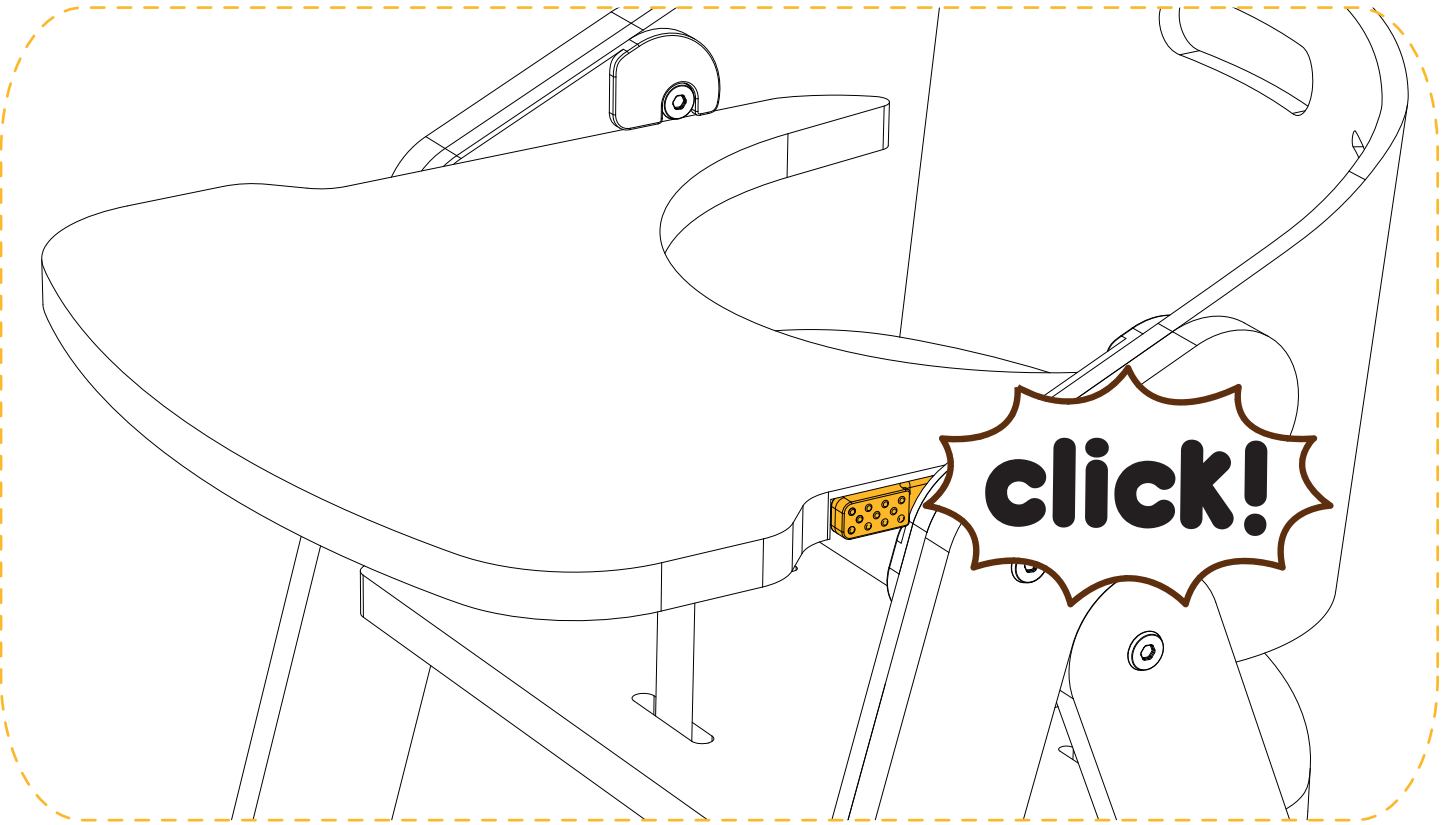
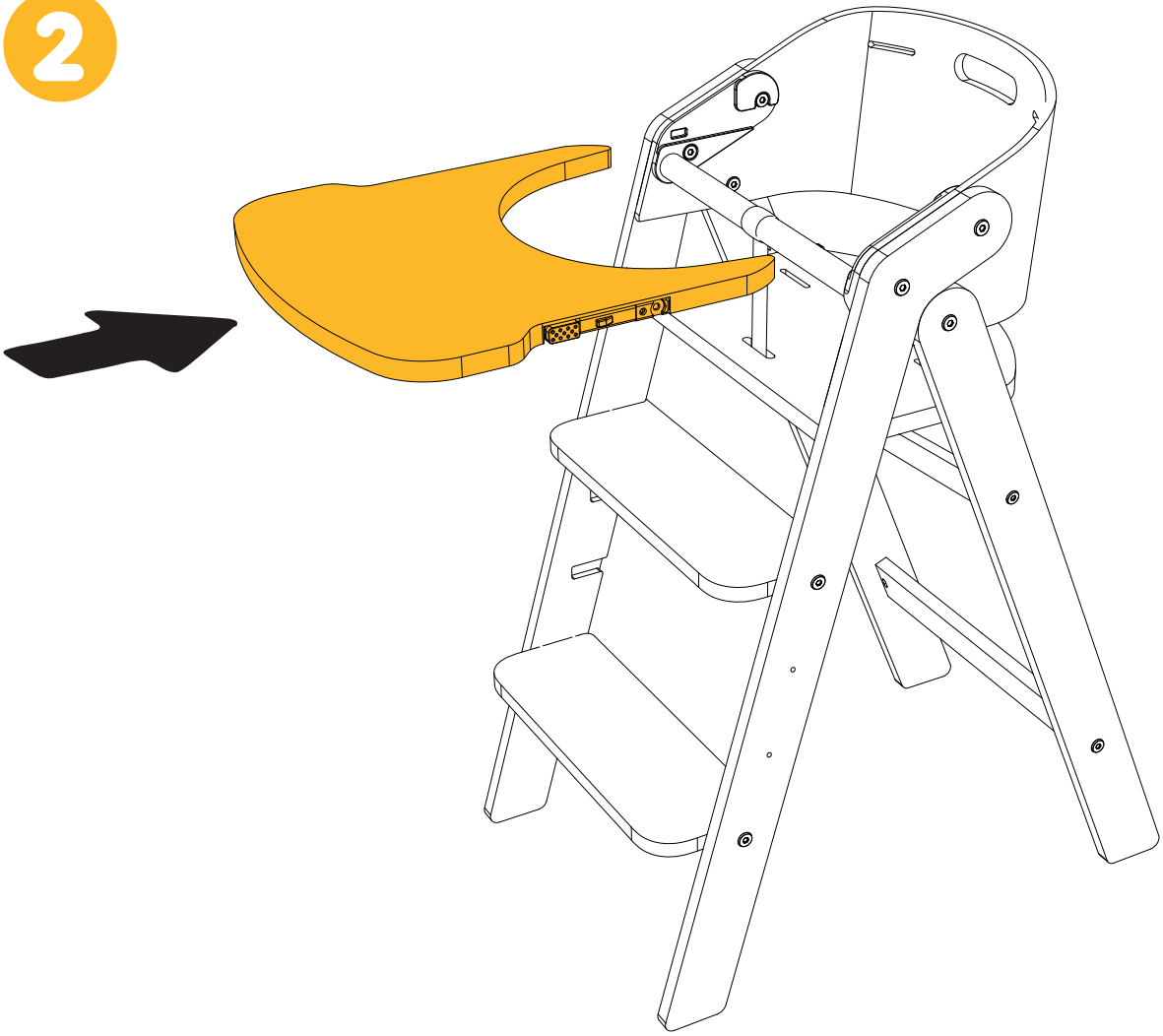

3

ADJUSTING SEATING LEVEL

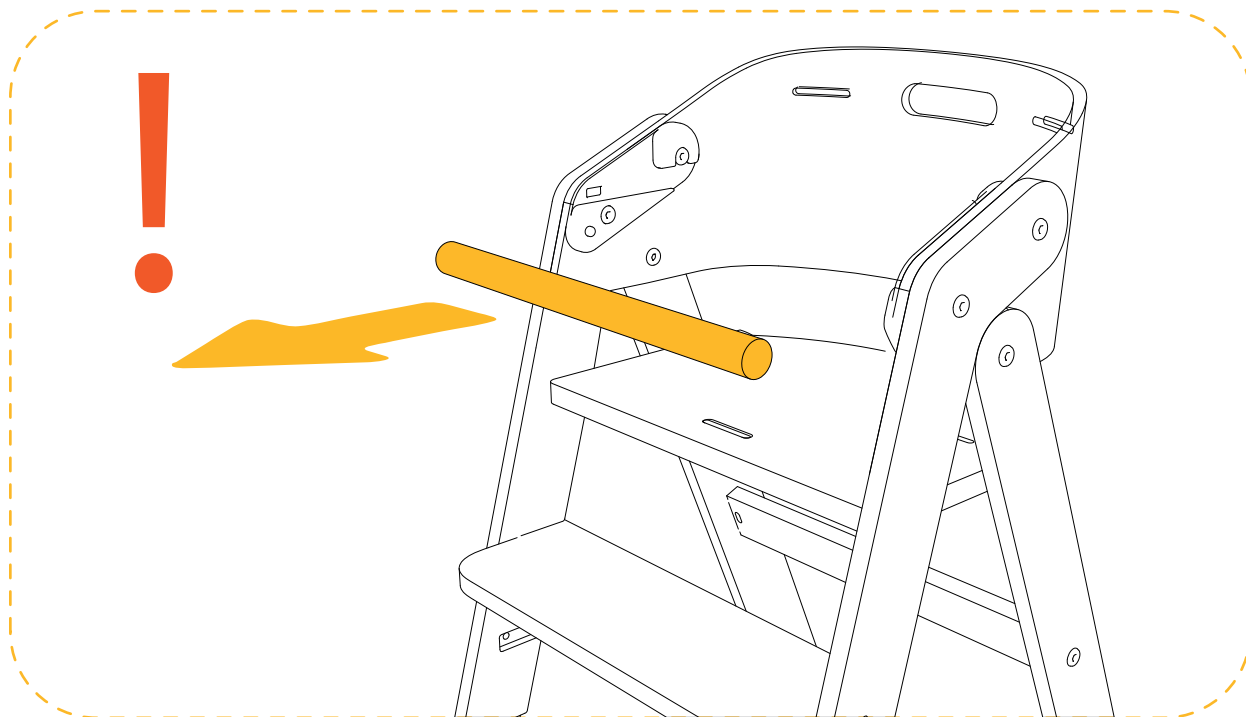

Front bar should be removed after 36 months

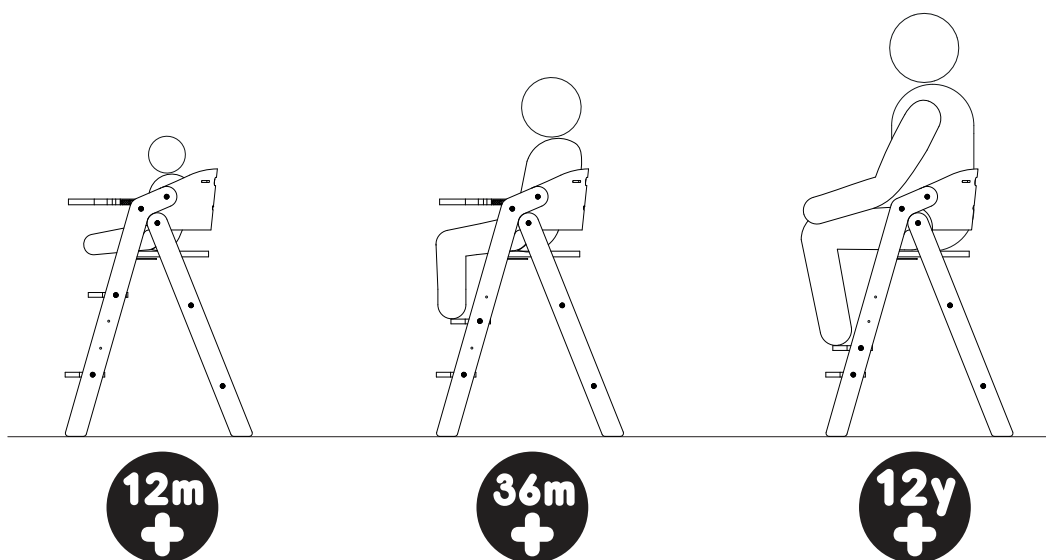

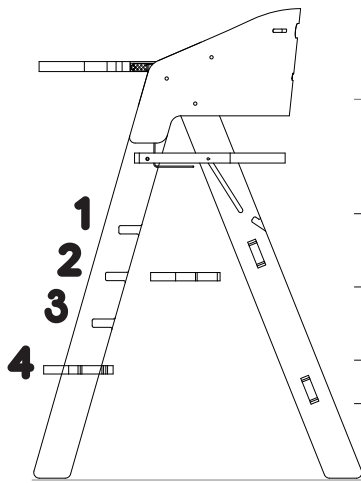

Age (Years)	Foot plate Cavity from top of chair
12 month - 3 years	1
3-5 years	2
6-11 years	3
11-15 years	4

EN Use the instructions on the previous pages to correctly set up the chair according to your child. However, if you are not setting up the chair for a specific child, this table can be used as a rough guide.

TR Sandalyeyi çocuğunuza göre doğru biçimde ayarlamak için önceki sayfalarda bulunan talimatları kullanın. Ancak sandalyeyi belirli bir çocuğa göre ayarlamıyorsanız, bu tablo kabaca bir kılavuz olarak kullanılabilir.

DE Folgen Sie der Anleitung auf den vorherigen Seiten, um den Stuhl an Ihr Kind richtig anzupassen. Wenn Sie den Stuhl nicht für ein bestimmtes Kind einrichten, nutzen Sie diese Tabelle als grobe Richtschnur.

ES Sigue las instrucciones indicadas en las paginas anteriores para configurar correctamente la silla a fin de que quede perfectamente ajustada a tu hijo. No obstante, si no estas configurando la silla para un niño concreto, esta table puede servirte como guía de ajuste generico.

FR Reportez-vous aux instructions des pages precedentes pour regler correctement la chaise en fonction de la taille de votre enfant. , si vous ne reglez pas la chaise pour un enfant en particulier, vous pouvez utiliser ce tableau comme guide rapide.

IT Seguire le istruzioni alle pagine precedenti per configurare il seggiolone in base alle esigenze del bambino. Se il montaggio del seggiolone non e rivolto a un bambino specifico, questa tabella puo rappresentare comunque una guida orientativa.

NL Lees de instructies op de vorige pagina om de stoel op de juiste wijze aan je kind aan te passen. Als je de stoel niet voor een specifiek kind instelt, gebruik dan deze tabel als algemene handleiding.

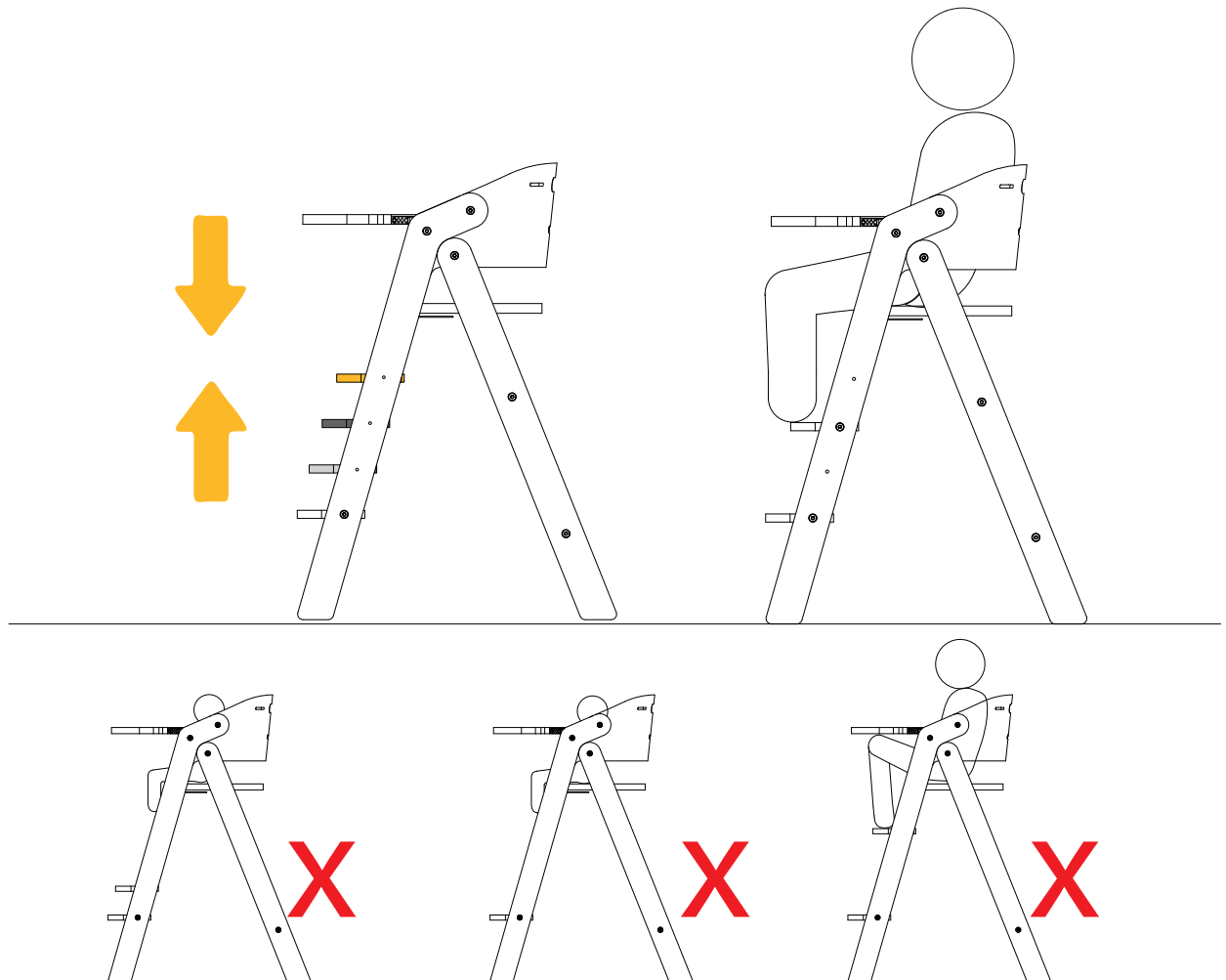

WARNING !

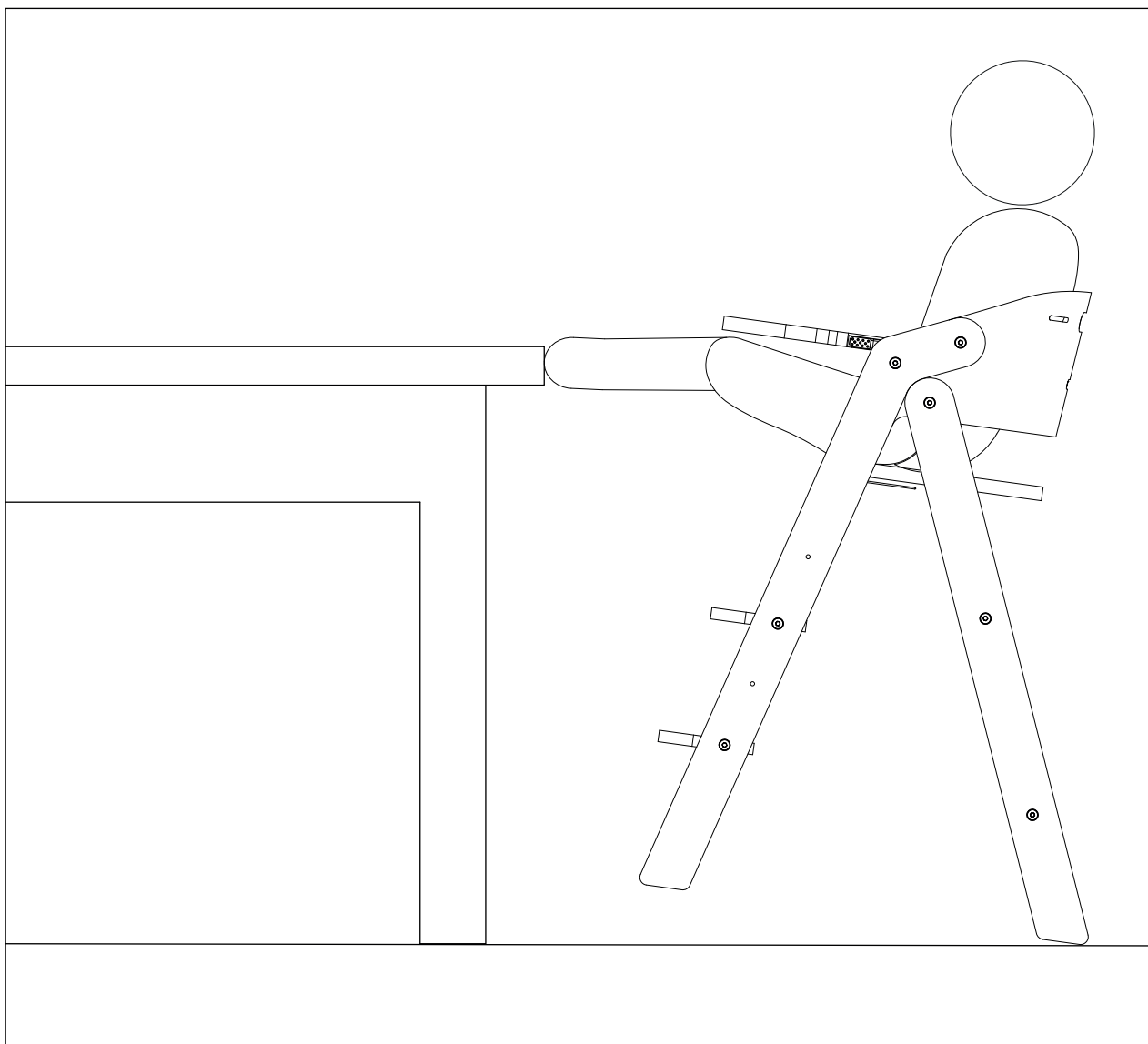

EN When the chair is placed in front of a solid object, be aware that the child may push against the object and potentially compromise the chairs stability. Also note that MAMA is designed for dining tables 72-76 cm high.

TR Sandalye katı bir nesnenin önüne yerleştirildiğinde, çocuğun nesneye doğru bastırabileceğini ve sandalyenin dengesini bozabileceğini unutmayın. Aynı zamanda MAMA'nın, 72-76 cm yüksekliğindeki yemek masaları için tasarlandığını unutmayın.

DE Bitte beachten Sie, dass die Kippsicherheit des Stuhls beeinträchtigt wird, wenn Sie den Stuhl zu nah an ein feststehendes Objekt stellen und Ihr Kind sich dagegen stemmt. Der MAMA ist geeignet für 72–76 cm hohe Esstische.

ES Cuando la silla se coloca delante de un objeto sólido, ten cuenta que el niño podría apoyarse contra dicho objeto y poner en peligro la estabilidad de la silla. La silla MAMA ha sido diseñada para mesas de comedor de 72 a 76 cm de alto.

FR Lorsque la chaise est placée face à un objet solide, soyez conscient que l'enfant peut prendre appui sur l'objet et déséquilibrer la chaise. La chaise MAMA est conçue pour les tables d'une hauteur de 72 à 76 cm.

IT Se il seggiolone è posizionato davanti a un oggetto solido, il bambino può spingere facendo forza sull'oggetto e potenzialmente compromettere la stabilità del seggiolone. Notare inoltre che il seggiolone MAMA è progettato per tavoli di altezza compresa tra 72 e 76 cm.

NL Wees erop attent dat bij een stevige tafel je kind makkelijk met zijn benen tegen de tafel kan duwen, waardoor de stoel instabiel kan worden. Houd er rekening mee dat de MAMA ontworpen is voor eettafels met een hoogte van 72-76 cm

WARNING!

EN IMPORTANT! READ CAREFULLY AND KEEP FOR FUTURE REFERENCE.

Assemble the Mychair according to the instructions in this manual. Place the seat and footplate in the correct position for your child, before the screws are tightened. If the chair will be used in combination with a Mychair accessory, make sure to set up the chair according to the instructions provided with the accessory. Mychair is designed for dining tables 72-76 cm high.

Seat placement

HEIGHT - The seat is at the correct height when your child's elbows are level with the table top.

DEPTH - Position the child's back against the backrest. The seat should support 3/4 of the thighs. It is important that the seat depth is not too deep in order to allow for the best comfort and natural movement for the child.

Footplate placement

HEIGHT - The footrest is at the correct height when the sole of the child's foot can rest flat on the footrest, while the thighs are touching the seat.

Seat and footrest adjustment

It is important to adjust the depth and height of the seat and footrest to fit the size of your child. The position of the seat and footrest should be checked as the child grows - at least once a year!

Cleaning and maintenance

Wipe with a clean damp cloth, wipe off excess of water with a dry cloth. Moisture will leave cracks in stain. We do not recommend the use of any detergent. Colours may change if the high chair is exposed to sunlight.

Product information

The chair is made of cultivated beech. The varnish is water based.

Safety approval

The high chair assembled with Mychair complies with EN 14988:2017.

If you are using a harness in combination with the chair, make sure it is correctly installed and adjusted.

WARNING!

- Never leave the child unattended.
- Stay in reach of your child.
- Falling hazard: Prevent your child from climbing on the product.
- Be aware of the risk of open fires and other sources of strong heat in the vicinity of the product.
- Be aware of the risk of tilting when your child can push its feet against a table or any other structure.
- If you use any harness with the high chair make sure it is correctly fitted.
- Do not use the product unless all components are correctly fitted and adjusted. Pay special attention to the seat and footplate - make sure these are properly fastened and adjusted according to this user guide before you put your child into the high chair.
- Do not place the high chair near an open fire or other sources of strong heat, such as electric bar fires, gas fires etc due to the risk of fire.
- Do not use the high chair if any part is broken, torn or missing.
- Do not use the high chair before the child can sit up unassisted.
- Always place the high chair on a level stable surface and make sure that the high chair has space to slide backwards.
- Do not place small items, toxic substances, hot objects, electrical flexes etc near the high chair where your child can reach them, as they may cause choking, poisoning or other injuries.
- Remember to retighten all screws 2-3 weeks after assembly of the high chair. After that you should check on and retighten the screws if necessary on a regular basis, e.g. every second month. Keep the Allen key for future use.
- Do not use any accessories or replacement parts not manufactured by MAMATOYZ, this may affect your child's safety.
- NEVER use the chair without the gliders that are fitted under the chair legs.
- This product is not a toy. Do not let children play with this product or use it in any position not recommended by MAMATOYZ.
 - Certain types of floors (like hardwood and linoleum) may be sensitive to abrasion. It is the user's responsibility to decide whether the high chair is suitable for their flooring.

GB/IE IMPORTANT! READ CAREFULLY AND KEEP FOR FUTURE REFERENCE.

MAMA sandalyeyi, bu kılavuzda verilen talimatlara göre monte edin. Vidaları sıkmadan önce koltuk ve ayak koyma yerini çocuğunuz için doğru konuma getirin. Sandalye bir MAMA aksesuarı ile birlikte kullanılacaksa, sandalyeyi aksesuar ile birlikte verilen talimatlara göre kurduğunuzdan emin olun. MAMA, 72-76 cm yüksekliğindeki yemek masaları için tasarlanmıştır.

Koltuğun yerleştirilmesi

YÜKSEKLİK - Çocuğunuzun dirsekleri masanın üst kısmı ile aynı hizada olduğunda koltuğun yüksekliği doğrudur.

DERİNLİK - Çocuğun sırtını sırtlığı dayanacak şekilde yerleştirin. Koltuk, baldırların 3/4'nü desteklemelidir. Çocuğun rahat olması ve doğal hareket edebilmesi için koltuk derinliğinin çok fazla olmaması önemlidir. Koltuğun, MAMA kullanılırken rayın zarar görmemesi için her zaman üstten birinci girintide olması gerekmektedir.

Ayak koyma yeri

YÜKSEKLİK - Çocuğun baldırları koltuğa dokunurken ayak tabanı ayak koyma yeri üzerinde durabildiğinde ayak koyma yeri doğru yüksekliktir.

Koltuk ve ayak koyma yerinin ayarlanması

Koltuk ve ayak koyma yeri derinliğinin ve yüksekliğinin çocuğunuzun boyutlarına uygun biçimde ayarlanması önemlidir. Koltuk ve ayak koyma yerinin konumu, çocuk büyüdükçe, en az yılda bir kez olmak üzere kontrol edilmelidir.

Temizlik ve bakım

Temiz, nemli bir bezle silin. Kuru bir bezle fazla suyu alın. Nem, catlaklarda lekeler neden olacaktır. Herhangi bir deterjan kullanmanız önermiyoruz. Mama sandalyesine güneşe maruz kalırsa renklerde değişim meydana gelebilir.

Urun bilgileri

Sandalye yetiştirme kayın ağacından üretilmiştir. Su bazlı vernik kullanılmıştır.

Güvenlik onayı

MAMA mama sandalyesi EN 14988:2017'nin gereksinimlerine uygundur. Eğer MAMA sandalye ile kemer kullanıyorsanız, kemerin doğru biçimde takıldığından ve ayarlandığından emin olun.

UYARI!

- Çocuğu tek başına bırakmayınız.
- Düşme tehlikesi: Çocuğunuzun urunun üzerine tırmanmasına izin vermeyin.
- Urunun yakınında acık alev ve diğer güçlü ısı kaynaklarının yaratacağı riski dikkate alın.
- Çocuğunuz ayağını masa ya da başka bir yapıya doğru dayayarak itebileceği duruma geldiğinde devrilme riskini dikkate alın.
- Çocuğunuzun erişebileceğinin yakınlıkta tutunuz.
- Mama sandalyede herhangi bir kayış kullanmanız durumunda bunun doğru bir şekilde takıldığından emin olunuz.
- Tüm parçalar doğru takılmadan ya da ayarlanmadan mama sandalyesini kullanmayın. Koltuk ve ayak koyma yerine özel dikkat gösterin.
- Çocuğunuzun mama sandalyesine yerleştirmeden önce kullanıcı kılavuzuna göre düzgün biçimde takıldığından ve ayarlandığından emin olun.
- Yangın tehlikesi sebebiyle yüksek sandalyeyi acık bir ateşin veya elektrik bar ateşleri, gaz ateşleri vs. gibi kuvvetli ısı kaynaklarının yakınında bırakmayınız.
- Mama sandalyesi, herhangi bir parçası kırık, yırtık veya kayıpsa kullanmayınız.
- Çocuk tek başına dik oturabilene kadar mama sandalyeyi kullanmayınız.
- Mama sandalyeyi daima düz bir zemine koyun ve yüksek sandalyenin arkaya kayabileceği kadar boşluk olduğundan emin olun.
- Mama sandalyenin yakınına ve çocuğunuzun erişebileceği yerlere ufak eşyalar, toksik maddeler, sıcak nesnelere, elektrikli malzemeler vs koymayın. Bunlar boğulmaya, zehirlenmeye ve diğer sakatlıklara yol açabilirler.
- Mama sandalyenin montajından 2-3 hafta sonra tüm vidaları yeniden sıkılaştrmayı unutmayın. Bunun ardından, gerekirse, düzenli olarak vidaları kontrol etmeli ve sıkılaştırılmalısınız – örneğin her bir sonraki ay Allen anahtarını gelecekte kullanmak üzere saklayın.
- MAMATOYZ tarafından üretilmeyen herhangi bir aksesuar veya yedek parça kullanmayın; bu çocuğunuz için güvenli olmayabilir.
- **Her zaman tutma sistemini kullanın.**
- MAMA sandalyeyi, sandalye ayaklarının altına takılan kaydırıcı parçalar olmadan ASLA kullanmayın.
- Bu ürün bir oyuncak değildir. Çocukların bu ürünle oynamasına ya da MAMATOYZ tarafından önerilmeyen bir konumda kullanmasına izin vermeyin.
- Belirli türde zeminler (parke ve muşamba gibi) surlunmaya karşı hassas olabilirler. MAMA mama sandalyesinin kendi zeminlerine uygun olup olmadığına karar vermek kullanıcının sorumluluğundadır.

Mama sandalyesini açarken veya kapatırken çocuğunuzunuzu uzak tutunuz.

DE WICHTIG! BITTE AUFMERKSAM LESEN UND GUT AUFBEWAHREN!

Bauen Sie den Mychair Stuhl gemäß der Anleitung in dieser Benutzeranleitung zusammen. Setzen Sie die Sitzplatte und das Fusbrett in der für Ihr Kind passenden Höhe ein, bevor Sie die Schrauben festziehen. Wenn Sie den Stuhl zusammen mit dem Mychair Zubehör verwenden, achten Sie bitte darauf, dass Sie den Stuhl gemäß der Zubehör Bedienungsanleitung vorbereiten. Der Mychair ist auf eine Tischhöhe von 72 - 76 cm ausgelegt.

Ausrichten der Sitzplatte

HOHE – Die Sitzplatte hat die richtige Höhe, wenn sich die Ellbogen Ihres Kindes auf einer Höhe mit der Tischplatte befinden.

TIEFE – Setzen Sie Ihr Kind auf den Stuhl, sodass sein Rücken an der Rückenlehne anlehnt 3/4 der Oberschenkel sollten auf der Sitzfläche aufliegen. Um den optimalen Komfort und Bewegungsfreiheit für Ihr Kind zu gewährleisten, sollte die Sitztiefe nicht zu tief eingestellt werden. In Kombination mit dem Mychair muss die Sitzplatte immer in die erste Kerbe von oben eingeschoben werden, damit der Bugel nicht beschädigt wird.

Ausrichten des Fusbretts

HOHE – Wenn die Fußsohlen Ihres Kindes flach auf dem Fusbrett aufstehen und die Oberschenkel auf der Sitzplatte aufliegen, dann hat das Fusbrett die richtige Höhe.

Anpassen der Sitzplatte und des Fusbretts

Passen Sie die Höhe und die Tiefe der Sitzplatte und des Fusbretts stets an die Größe Ihres heranwachsenden Kindes an. Überprüfen Sie die Position der Sitzplatte und des Fusbretts regelmäßig, jedoch mindestens ein Mal pro Jahr.

Pflege-hinweise

Mit einem sauberen feuchten Lappen abwischen und Wasserreste mit einem trockenem Tuch abwischen. Feuchtigkeit kann zu Rissen in der Oberfläche führen. Wir raten von dem Gebrauch von Reinigungsmitteln ab. Die Farben können sich durch Sonneneinstrahlung verändern.

Produktinformation

Der Stuhl wird aus kultiviertem Buchenholz hergestellt. Der Lack wird auf Wasserbasis hergestellt.

Sicherheitshinweis

Mychair erfüllt die Richtlinie EN 14988:2017.

Bei Gebrauch eines Sicherheitsgurts mit dem Stuhlachten Sie darauf, dass dieser richtig befestigt und festgezogen wurde.

WICHTIG!

- Lassen Sie Ihr Kind nie ohne Aufsicht im Stuhl sitzen.
- Sturzgefahr: Lassen Sie Ihr Kind nicht auf dem Produkt herumklettern.
- Stellen Sie das Produkt nicht in der Nähe von offenen Kaminen und anderen starken Wärmequellen auf.
- Achtung, Kippgefahr! Achten Sie darauf, dass das im Stuhl sitzende Kind sich nicht mit den Füßen vom Tisch oder einer anderen Konstruktion abstößt.
- Bleiben Sie immer in Reichweite Ihres Kindes.
- Wenn Sie einen Sicherheitsgurt zusammen mit dem Hochstuhl verwenden, achten Sie darauf, dass dieser richtig sitzt.
- Benutzen Sie den Stuhl erst nachdem alle Teile richtig zusammengesetzt und festgeschraubt wurden. Achten Sie besonders auf die Sitzplatte und das Fusbrett – beide müssen entsprechend der Anleitung korrekt ausgerichtet und verschraubt werden bevor Sie Ihr Kind in den Hochstuhl setzen.
- Aus Gründen des Brandschutzes darf der Hochstuhl nicht in die Nähe eines offenen Feuers oder einer anderen starken Wärmequelle wie Elektro- oder Gasheizgeräten gestellt werden.
- Verwenden Sie den Hochstuhl nicht mit zerbrochenen, verschlissenen oder fehlenden Teilen.
- Verwenden Sie den Hochstuhl erst, wenn das Kind selbstständig sitzen kann.
- Stellen Sie den Hochstuhl stets auf eine ebene, stabile Unterlage und stellen Sie sicher, dass genügend Platz ist, um ihn nach hinten zu schieben.
- Achten Sie darauf, dass sich keine Kleinteile, giftigen Substanzen, heiße Gegenstände, Elektrogeräte usw. in der Nähe des Hochstuhls in Reichweite Ihres Kindes befinden, da dies zum Verschlucken, zu Vergiftungen oder anderen Verletzungen führen kann.
- Denken Sie daran, 2-3 Wochen nach der Montage alle Schrauben des Stuhls nachzuziehen. Danach sollten die Schrauben regelmäßig, z.B. alle zwei Monate, überprüft und bei Bedarf nachgezogen werden. Bewahren Sie den Imbuss-Schlüssel zu diesem Zweck sorgfältig auf.
- Verwenden Sie nur Zubehör und Ersatzteile der Firma MAMATOYZ, da Sie anderenfalls die Sicherheit Ihres Kindes aufs Spiel setzen.
- Verwenden Sie den Hochstuhl nicht als Leiter.
- Benutzen Sie den Mychair Stuhl NIEMALS ohne die Bodengleiter, die an der Unterseite der Stuhlbeine befestigt sind.
- Dieser Artikel ist kein Spielzeug. Lassen Sie Kinder damit nicht spielen oder es in einer Weise benutzen, die von MAMATOYZ nicht empfohlen wird.
- Einige Bodenbeläge (Laminat, Linoleum) verkratzen leicht. Der Benutzer sollte entscheiden, ob der Mychair Hochstuhl für seinen Bodenbelag geeignet ist.

ES !IMPORTANTE! LEELO ATENTAMENTE Y GUARDALO PARA FUTURA REFERENCIA.

Sigue las instrucciones en el presente manual para montar la silla MAMA. Antes de ajustar los tornillos, asegurate de haber colocado el asiento y el reposapiés en la posición correcta para tu hijo. Si vas a utilizar la silla con un accesorio Mychair, asegurate de montar la silla de acuerdo a las instrucciones provistas con el accesorio.

La silla Mychair esta hecha para mesas de comedor de 72-76 cm de alto.

Colocacion del asiento

ALTURA: La silla se encuentra a la altura correcta cuando los codos del niño estan al nivel de la superficie de la mesa.

PROFUNDIDAD: Apoya la espalda del niño en el respaldo. Tres cuartas partes de los muslos deben descansar en el asiento. Es importante no dejar demasiada profundidad en el asiento para lograr un movimiento natural y la mejor comodidad para el niño. Para no danar la baranda, el asiento siempre debe ir en la primera ranura superior cuando se utiliza con el Mychair.

Colocacion del reposapiés

ALTURA: El reposapiés se encuentra a la altura correcta cuando el niño puede apoyar completamente la planta del pie sin levantar los muslos del asiento.

Ajustes del asiento y el reposapiés

Es importante ajustar la profundidad y altura del asiento y el reposapiés al tamaño del niño. Debe revisarse la posición del asiento y el reposapiés a medida que crece el niño, esto es al menos una vez al año.

Limpieza y mantenimiento

Utiliza un paño limpio y húmedo. Retira la humedad excedente con un trapo seco. La humedad agrieta el barniz. No se recomienda el uso de detergentes. La exposición a la luz solar puede cambiar los colores de la trona.

Informacion del producto

La silla esta hecha de haya cultivada. El barniz esta hecho a partir de agua.

Certificaciones de seguridad

La trona Mychair cumple con EN 14988:2017.

Si utilizas un arnés en combinación con la silla Mychair, verifica que este correctamente instalado y ajustado.

!IMPORTANTE!

- No dejar al niño desatendido en la trona.
- Peligro de caída: Impide que tu hijo escale por el producto.
- Ten en cuenta el riesgo que representan hogueras y otras fuentes de calor intenso en las proximidades del producto.
- Ten en cuenta el riesgo de volcado si el niño apoya sus pies contra una mesa u otra estructura.
- Estar en la proximidad del niño.
- Si se usa arnés en la trona, asegurarse de que este correctamente montado.
- No utilices la trona a menos que todos los componentes esten correctamente montados y ajustados. Presta especial atención al asiento y al reposapiés. Asegurate de que esten correctamente abrochados y ajustados de acuerdo a la guía del usuario antes de poner al niño en la trona.
- No colocar la trona en la proximidad de un fuego abierto ni exponerla a fuentes de calor como puedan ser un radiador eléctrico o un hornillo de gas, debido al riesgo de incendio.
- No usar la trona si le falta algún componente o si tiene algún componente dañado o roto.
- No usar la trona antes de que el niño pueda mantenerse sentado solo.
- Colocar siempre la trona en una superficie plana y estable y asegurarse de que tenga espacio suficiente para poder deslizarse hacia atrás.
- Cuidar de no colocar artículos pequeños, sustancias tóxicas, objetos calientes, flexos eléctricos, etc., próximos a la trona y al alcance del niño, ya que podrían causar la asfixia, la intoxicación u otros daños corporales.
- No olvidar volver a apretar todos los tornillos a las 2 o 3 semanas del montaje de la silla. Después, se recomienda apretar los tornillos periódicamente, por ejemplo cada dos meses. Guardar la llave Allen para un futuro uso.
- El uso de piezas de recambio o accesorios que no sean los suministrados por MAMATOYZ puede afectar a la seguridad del niño.
- NUNCA uses la silla Mychair sin los deslizadores que se encuentran bajo las patas de la silla.
- Este producto no es un juguete. No deje que los niños jueguen con este producto o lo utilicen en posiciones no recomendadas por MAMATOYZ.
- Ciertos tipos de suelos (como los de madera o linóleo) pueden ser sensibles a la abrasión. El usuario asume la responsabilidad de decidir si la trona Mychair es apropiada para el tipo de suelo donde se utilizara.

FR IMPORTANT ! A LIRE ATTENTIVEMENT ET A CONSERVER POUR TOUTE REFERENCE ULTERIEURE

Assemblez la chaise MAMA en suivant les instructions reprises dans ce manuel. Placez le siège et le repose-pieds dans la bonne position pour votre enfant, avant que les vis ne soient serrées. S'il est prévu que la chaise soit utilisée avec un accessoire MAMA, assurez-vous que la chaise soit assemblée comme dans les instructions fournies avec l'accessoire. MAMA est conçue pour les tables à manger d'une hauteur de 72 à 76 cm.

Installation du siege

HAUTEUR – Pour que le siège soit à la bonne hauteur, il faut que les coudes de votre enfant se trouvent au niveau du plateau.

PROFONDEUR – Assurez-vous que le dos de votre enfant soit placé contre le dossier. Le siège devrait supporter le 3/4 des cuisses. Il est important que le siège ne soit pas trop profond pour permettre un confort optimal et des mouvements naturels à votre enfant. Le siège devrait toujours être fixe dans la première rainure en partant du dessus

lorsqu'il est utilisé avec le MAMA afin de ne pas abîmer le rail.

Installation du repose-pieds

HAUTEUR – Le repose-pieds est en bonne position si la plante des pieds de votre enfant peut reposer à plat sur le repose-pieds et que ses cuisses touchent le siège.

Ajustement du siege et du repose-pieds

Il est important d'ajuster la profondeur et la hauteur du siège ainsi que le repose-pieds pour que l'ensemble soit adapté à la taille de votre enfant. La position du siège et du repose-pieds devrait être vérifiée au fur et à mesure que votre enfant grandit, et en tous les cas, au moins une fois par an !

Nettoyage et entretien

Nettoyez avec un chiffon humide propre et éliminez les excès d'eau avec un chiffon sec. L'humidité pourrait écailler le vernis. L'utilisation d'un détergent n'est pas recommandée. Les couleurs sont susceptibles de changer si la chaise haute est exposée à la lumière du soleil.

Informations sur le produit

La chaise est fabriquée en hêtre de culture. Le vernis est à base d'eau.

Homologation en matière de sécurité

La haute chaise MAMA assemblée est conforme à la norme EN 14988:2017. Si vous utilisez un harnais en combinaison avec la chaise MAMA, assurez-vous que ce dernier soit correctement installé et ajusté. N'utilisez JAMAIS la chaise MAMA sans les patins qui se trouvent sous les pieds de la chaise.

ATTENTION !

- Ne laissez pas l'enfant sans surveillance.
- Risque de chute : Assurez-vous que votre enfant ne grimpe pas sur le produit.
- Les feux ouverts et autres sources de forte chaleur présentent un risque lorsqu'ils se trouvent à proximité du produit.
- Le produit est susceptible de basculer si votre enfant s'appuie sur la table ou toute autre structure avec ses pieds.
- Restez à proximité de l'enfant.
- Si vous utilisez un harnais avec la chaise haute, veillez à ce qu'il soit correctement monté.
- N'utilisez pas la chaise haute si tous les composants de celle-ci ne sont pas assemblés correctement et ajustés. Prenez une attention particulière au siège et au repose-pieds ; assurez-vous que ces derniers soient bien fixés et ajustés conformément au manuel d'utilisation avant de placer votre enfant dans la chaise haute.
- N'utilisez pas la chaise haute près d'un feu ouvert ou d'autres sources de forte chaleur, comme un radiateur à barres chauffantes, une cheminée au gaz etc., à cause du risque d'incendie.
- N'utilisez pas la chaise haute si une partie quelconque est cassée, arrachée ou manquante.
- N'utilisez pas la chaise haute avant que l'enfant ne soit capable de s'asseoir tout seul.
- Placez toujours la chaise haute sur une surface stable et égale et veillez à ce que la chaise ait l'espace nécessaire pour pouvoir glisser en arrière.
- Veillez à ne pas déposer de petits objets, des substances toxiques, des objets chauds, des fils électriques etc. près de la chaise et à portée de main de l'enfant. Ils peuvent être la cause de suffocations, d'empoisonnements ou d'autres dommages corporels.
- N'oubliez pas de resserrer toutes les vis 2 à 3 semaines après avoir assemblé la chaise haute. Nous vous recommandons de resserrer ensuite les vis à intervalles réguliers, par ex. tous les 2 mois. Conservez la clé Allen à cet effet.
- N'utilisez pas d'accessoires ou de pièces de rechange fabriqués par d'autres que MAMATOYZ ; la sécurité de votre enfant pourrait en pâtir.
- N'utilisez pas la chaise haute comme escabeau.
- N'utilisez JAMAIS la chaise Mychair sans les patins qui se trouvent sous les pieds de la chaise.
- Ce produit n'est pas un jouet. Ne laissez pas les enfants jouer avec ce produit ou l'utiliser dans une position qui n'est pas recommandée par MAMATOYZ.
- Certains types de sols (tels que le parquet et le linoléum) peuvent être sensibles à l'abrasion. Il appartient à l'utilisateur de décider si la haute chaise Mychair est adaptée à son sol.

IT IMPORTANTE! LEGGERE ATTENTAMENTE E CONSERVARE PER FUTURA CONSULTAZIONE

Montare il seggiolone MAMA come indicato nelle istruzioni di questo manuale. Collocare il sedile e la pedana nella posizione più adatta al bambino, prima di serrare le viti. Se il seggiolone sarà utilizzato insieme a un accessorio MAMA, configurare il seggiolone come indicato nelle istruzioni fornite con l'accessorio. Il seggiolone MAMA è progettato per tavoli di altezza compresa tra 72 e 76 cm.

Posizione del sedile

ALTEZZA - Il sedile e all'altezza giusta quando i gomiti del bambino sono allineati con il piano del tavolo.

PROFONDITÀ - Posizionare la schiena del bambino contro lo schienale. Il sedile deve sostenere 3/4 delle cosce. È importante che la profondità del sedile non sia eccessiva, per garantire al bambino un comfort ottimale e la possibilità di muoversi in modo naturale. Per non danneggiare la guida, il sedile deve essere sempre montato nella prima scanalatura dall'alto quando è utilizzato con MAMA.

Posizione della pedana

ALTEZZA - La pedana si trova all'altezza giusta quando la pianta del piede del bambino appoggia in piano sulla pedana, con le cosce a contatto con il sedile.

Regolazione del sedile e della pedana

È importante che la profondità e l'altezza del sedile e della pedana siano regolate in base alle misure del bambino. La posizione del sedile e della pedana va controllata almeno una volta all'anno, in modo da adattarla alla crescita del bambino.

Pulizia e manutenzione

Pulire con un panno inumidito, rimuovendo l'acqua in eccesso con un panno asciutto. L'umidità può danneggiare il trattamento superficiale del prodotto. Si sconsiglia l'uso di detergenti. Il seggiolone può scolorire se esposto all'azione diretta dei raggi solari.

Informazioni sul prodotto

Il seggiolone è realizzato in faggio coltivato. La vernice è a base d'acqua.

Omologazione di sicurezza

Il seggiolone Mychair conforme alla norma EN 14988:2017.

Se il seggiolone Mychair è utilizzato insieme a un'imbracatura, assicurarsi che sia montata e regolata correttamente.

ATTENZIONE!

- Non lasciate il bambino incustodito.
- Pericolo di caduta: Non lasciare che il bambino si arrampichi sul prodotto.
- Prestare attenzione al pericolo rappresentato da fiamme libere o altre fonti di forte calore nei pressi del prodotto.
- Prestare attenzione al pericolo di ribaltamento quando il bambino si spinge con i piedi contro tavoli o altre strutture.

Non usare MAI il seggiolone Mychair senza i pattini montati sotto le gambe.

- Rimanete vicini a vostro figlio.
 - Se utilizzate la cintura di sicurezza insieme al seggiolone, accertatevi che sia montato correttamente
 - Non utilizzare il seggiolone fintanto che tutti i componenti non sono stati montati e regolati correttamente. Prestare particolare attenzione al sedile e alla pedana. Assicurarsi che siano fissati correttamente e regolati come indicato in questo manuale prima di mettere il bambino nel seggiolone.
 - Non collocate il seggiolone vicino a una fonte di calore aperta o ad altra fonte di calore intenso come stufette elettriche, stufe a gas ecc. Che potrebbe sviluppare un incendio
 - Non utilizzate il seggiolone in caso di parti rotte, danneggiate o mancanti.
 - Non utilizzate il seggiolone prima che il bambino sia in grado di star seduto da solo.
 - Collocate sempre il seggiolone su una superficie stabile e accertatevi che il seggiolone abbia abbastanza spazio per poter scivolare all'indietro.
 - Fate attenzione a non lasciare vicino al seggiolone oggetti piccoli, sostanze tossiche, oggetti bollenti, cavi elettrici ecc. perché vostro figlio potrebbe afferrarli con il rischio di soffocamento, avvelenamento o altre lesioni.
 - Ricordatevi di rinserrare tutte le viti 2-3 settimane dopo aver montato il seggiolone. Dopodiché le viti vanno controllate e riserrate, se necessario, a intervalli regolari, ad esempio ogni due mesi. Conservate la brugola: vi servirà anche in futuro.
 - Non utilizzate accessori o parti di ricambio non prodotte da MAMATOYZ perché ciò potrebbe compromettere la sicurezza di vostro figlio.
 - Non utilizzate il seggiolone come uno sgabello su cui salire.
- Non usare MAI il seggiolone Mychair senza i pattini montati sotto le gambe.
- Questo prodotto non è un giocattolo. Non lasciare che i bambini ci giochino e non utilizzarlo in posizioni diverse da quelle consigliate da MAMATOYZ.
 - Alcuni tipi di pavimenti (come il legno massiccio e il linoleum) possono essere soggetti ad abrasione. È responsabilità dell'utilizzatore stabilire se il seggiolone Mychair è adatto al pavimento.

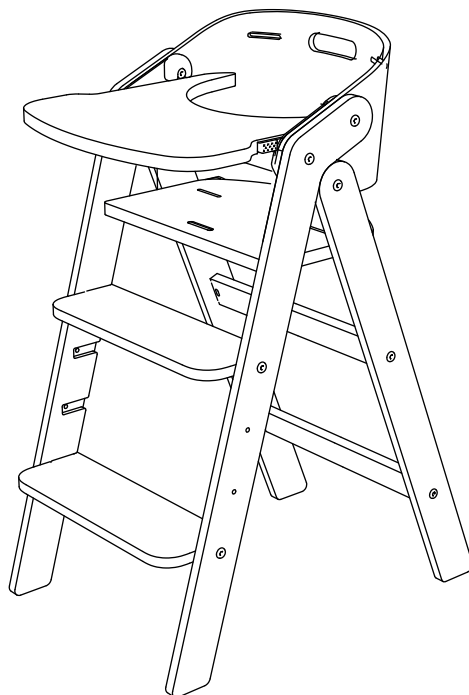

NL BELANGRIJK! LEES GOED EN BEWAAR VOOR TOEKOMSTIG GEBRUIK

Monteer de MAMA stoel volgens de aanwijzingen in deze handleiding. Breng de zitting en het voetenbord aan in de correcte positie voor uw kind voordat u de schroeven vastdraait. Als de stoel wordt gebruikt in combinatie met een MAMA accessoire, zorg dan dat de stoel gemonteerd is volgens de aanwijzingen die worden meegeleverd met het betreffende accessoire. De MAMA is speciaal ontworpen voor eettafels met een hoogte van 72-76 cm.

Aanbrengen zitting

HOOGTE – De zitting bevindt zich op de juiste hoogte wanneer de ellebogen van uw kind zich op gelijke hoogte bevinden met de bovenkant van het tafelblad.

DIEPTE – Plaats de rug van uw kind tegen de ruggensteun. De zitting moet 3/4 van de bovenbenen ondersteunen. Het is belangrijk dat de zitting niet te diep is, om optimaal comfort en natuurlijke bewegingsvrijheid voor uw kind te garanderen. De zitting moet altijd in de eerste sleuf van boven zijn aangebracht bij gebruik in combinatie met de MAMA Baby Set om de beugel niet te beschadigen.

Aanbrengen voetenbord

HOOGTE – Het voetenbord bevindt zich op de juiste hoogte wanneer de voetzool van uw kind er vlak op staat terwijl de bovenbenen op de zitting rusten.

Aanpassen zitting en voetenbord

Het is belangrijk om de diepte en hoogte van de zitting en het voetenbord aan te passen aan de lengte van uw kind. De positie van de zitting en het voetenbord moet worden afgestemd op de groei van uw kind – minstens een keer per jaar!

Reiniging en onderhoud

Schoonmaken met een vochtige doek. Overtollig water wegwissen met een droge doek. Vocht veroorzaakt scheurtjes in de lak. Wij adviseren om geen schoonmaakmiddel te gebruiken. De kleuren kunnen verbleken als de kinderstoel is blootgesteld aan direct zonlicht.

Productinformatie

De stoel is vervaardigd van speciaal gecultiveerd beukenhout. De gebruikte lak is op waterbasis.

Goedgekeurde veiligheid

De MAMA kinderstoel voldoet aan EN 14988:2017.

Als u een tuigje gebruikt in combinatie met de Mychair stoel, controleer dan dat dit correct is aangebracht en ingesteld.

WAARSCHUWING!

- Laat je kind niet zonder toezicht achter.
- Valgevaar: laat uw kind niet op het product klimmen.
- Houd rekening met de risico's van open vuur en andere sterke warmtebronnen in de buurt van het product.
- Houd rekening met het risico van kantelen wanneer uw kleintje zich met de voeten kan afzetten tegen een tafel of een ander voorwerp.
- Blijf in de buurt van je kind.
- Als je een tuigje gebruikt in combinatie met de kinderstoel, zorg er dan voor dat dit op de juiste wijze is gemonteerd.
- Gebruik de kinderstoel uitsluitend als alle componenten correct zijn aangebracht en ingesteld. Besteed extra aandacht aan de zitting en het voetenbord – controleer dat ze correct vastzitten en goed zijn ingesteld overeenkomstig deze handleiding, voordat u uw kind in de kinderstoel zet.
- Plaats de kinderstoel nooit bij open vuur of een andere sterke warmtebron zoals een elektrische straalkachel, gashaarden e.d. met het oog op brandgevaar.
- Gebruik de kinderstoel niet als enig onderdeel ervan kapot, gescheurd of niet aanwezig is.
- Gebruik de kinderstoel niet voordat je kind uit zichzelf rechtop kan zitten.
- Plaats de kinderstoel altijd op een vlakke ondergrond en zorg ervoor dat er ruimte is om de kinderstoel naar achteren te schuiven.
- Let op dat er zich geen kleine onderdelen, giftige stoffen, hetevoorwerpen, elektriciteits snoeren e.d. binnen handbereik van je kind bevinden, omdat hierdoor gevaar voor verstikking, vergiftiging of andere verwondingen ontstaat.
- Vergeet niet alle schroeven 2-3 weken na montage van de kinderstoel aan te draaien. Daarna dien je de schroeven regelmatig te controleren en eventueel aan te draaien, bijv. om de twee maanden. Bewaar de inbussleutel voor later gebruik.
- Gebruik geen accessoires of vervangende onderdelen die niet door MAMATOYZ zijn geproduceerd; dit kan de veiligheid van je kind in gevaar brengen.
- Gebruik de kinderstoel niet als opstapje.
- Gebruik de Mychairstoel NOOIT zonder de glijders die zijn aangebracht onder het onderstel van de stoel.
- Dit product is geen speelgoed. Laat kinderen niet met dit product spelen of het gebruiken in een positie die niet is aanbevolen door MAMATOYZ.
- Bepaalde vloerbedekking (linoleum) kan bij gebruik gevoelig zijn voor slijtage. De beslissing of de Mychair kinderstoel geschikt is voor de vloerbedekking valt geheel onder de verantwoordelijkheid van de gebruiker.

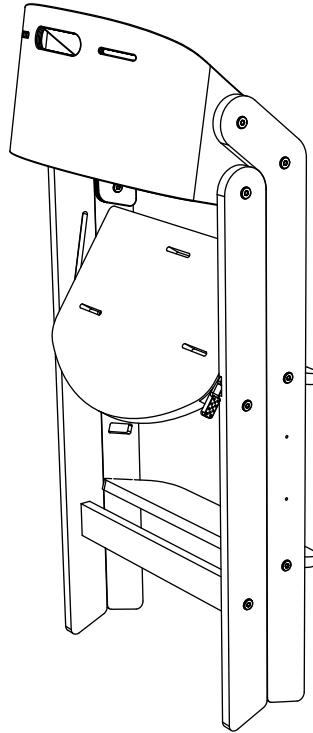

MANUFACTURER

BUBA TASARIM SAN. TIC. A.Ş

Kavaklı Mah. Deniz Aktaş Cad. TG Plaza 1/1 Beylikdüzü / İstanbul